

Zawór kulowy typ 21 z napędem pneumatycznym, ciśnienie sterujące 4 - 5 bar



Material obudowy	PVC-U	PVC-C	PP	PVDF
Uszczelka kuli	PTFE			
Pozostałe uszczelnienia	• EPDM	• FKM	• *)	• FKM-F
Dopuszczalna temperatura robocza	0 °C do 50 °C ¹⁾	0 °C do 90 °C ¹⁾	-20 °C do 80 °C ¹⁾	-20 °C do 100 °C ¹⁾
Wielkości nominalne	DN 15 do DN 100			
Połączenie z rurociągiem	<ul style="list-style-type: none"> Mufa klejona lub króciec Kolnierz z wymiarami przyłączeniowymi zgodnie z DIN EN 1092-1 (zast. DIN 2501) – PN 10/16 		<ul style="list-style-type: none"> Mufa zgrzewana lub króciec Mufa gwintowana 	
Długość zabudowy	DIN EN 558 - 1 Seria FTF 1 (DIN 3202 – Seria F 1)			
Napęd	pneumatyczny, pojedynczego działania (zamykanie siłą sprężyny)/podwójnego działania			
Akcesoria	Przełącznik krańcowy, zawory elektromagnetyczne			

*) specjalne wykonanie: CSM, NBR, FKM-F, FEP / Parofluor na zapytanie

¹⁾ temperatury stosowania materiałów uszczelnień:

EPDM: -20 do 90 °C
NBR: -20 do 100 °C
FKM / FKM-F: -8 do 100 °C

Przykładowy tekst oferty przetargowej:

Zawór kulowy typ 21, DN 25, PN 10, PP / EPDM, króciec zgrzewany PP-R, SDR 11, zintegrowany uchwyt, z napędem pneumatycznym typ SC 15/4, pojedynczego działania, zamykanym siłą sprężyny, ciśnienie sterujące 4-5 bar, optyczny wskaźnik położenia

Dokument: FRANK_DB_L4_Kugelhahn Typ 21 pneum. 4-5bar_04-2012_PL

04/2012

Firma nie ponosi odpowiedzialności
za wszelkie błędy i zmiany w druku

Armatura z tworzyw sztucznych

L4 – 11

Zawór kulowy typ 21 z napędem pneumatycznym, ciśnienie sterujące 4 - 5 bar

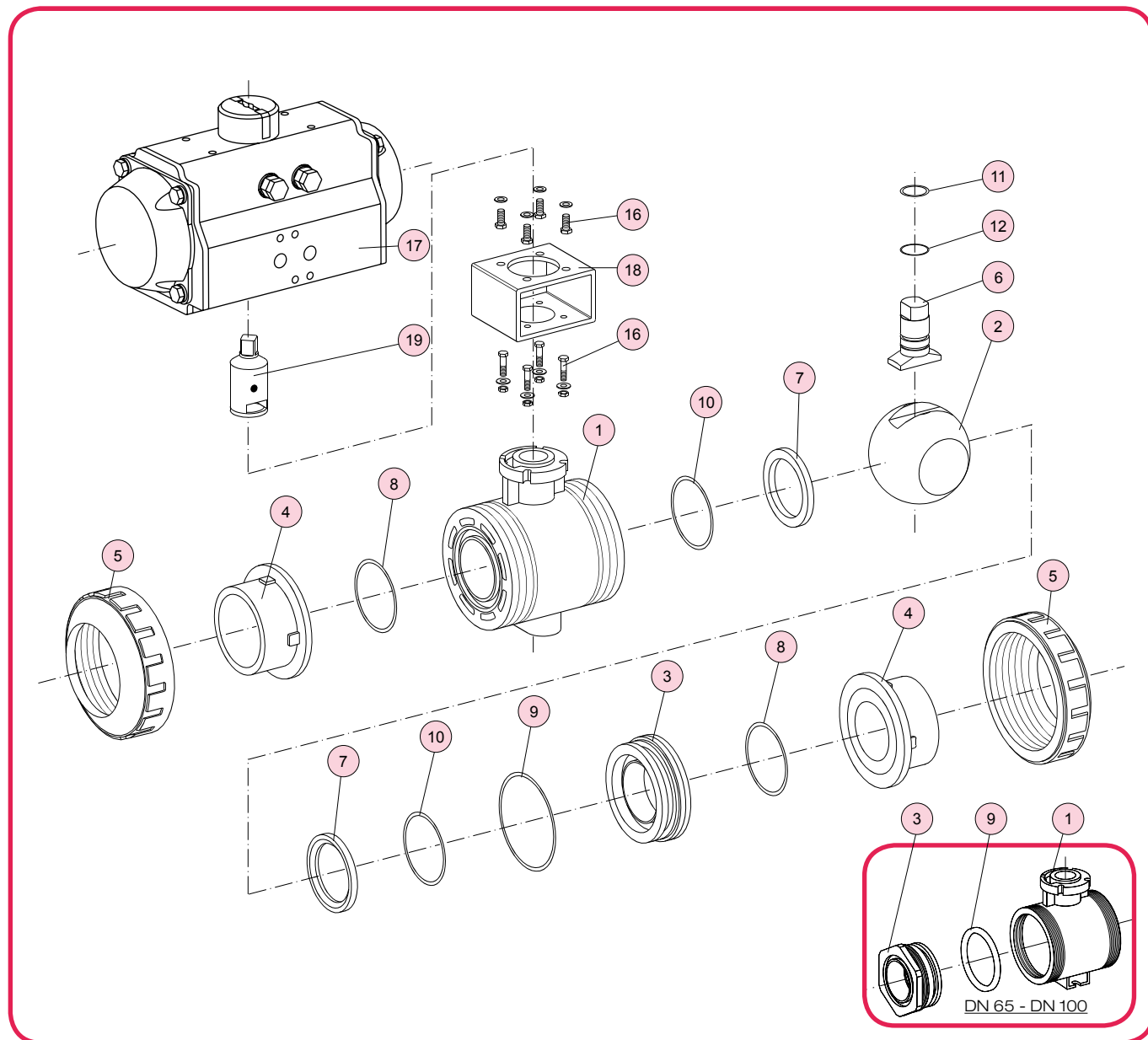

Nr.	Nazwa	Ilość	Materiał
1	Obudowa	1	PVC-U, PVC-C, PP, PVDF
2	Kula ^{*)}	1	PVC-U, PVC-C, PP, PVDF
3	Część wkręcana	1 ¹⁾	PVC-U, PVC-C, PP, PVDF
4	Przylącze (mufa, króciec, kolnierz)	2	PVC-U, PVC-C, PE, PP, PVDF
5	Nakrętka złączna	2	PVC-U, PVC-C, PP-G, PVDF
6	Wał ^{*)}	1	PVC-U, PVC-C, PP, PVDF
7	Uszczelka kuli ^{*)}	2	PTFE
8	Pierścień O-Ring (A) ^{*)}	2	EPDM, FKM ²⁾

^{*)} części zużywalne

¹⁾ od DN 65-DN 100 każdorazowo 2 x

Nr.	Nazwa	Ilość	Materiał
9	Pierścień O-Ring (B) ^{*)}	1 ¹⁾	EPDM, FKM ²⁾
10	Pierścień O-Ring (C) / uszczelka płaska ^{*,3)}	2	EPDM, FKM ²⁾
11	Pierścień O-Ring (D) ^{*)}	1	EPDM, FKM ²⁾
12	Pierścień O-Ring (E) ^{*)}	1	EPDM, FKM ²⁾
16	Śruba, podkładka / nakrętka	8/4	A2 - 1.4301 (SUS 304)
17	Napęd pneumatyczny	1	stop Al
18	Wspornik / ISO	1	A2 - 1.4301 (SUS 304)
19	Łącznik	1	A2 - 1.4301 (SUS 304)

²⁾ specjalne wykonanie: CSM, NBR, FKM-F, FEP/Parofluor na zapytanie

³⁾ od DN 65 uszczelka płaska

Zawór kulowy typ 21 z napędem pneumatycznym, pojedynczego działania, ciśnienie sterujące 4 - 5 bar

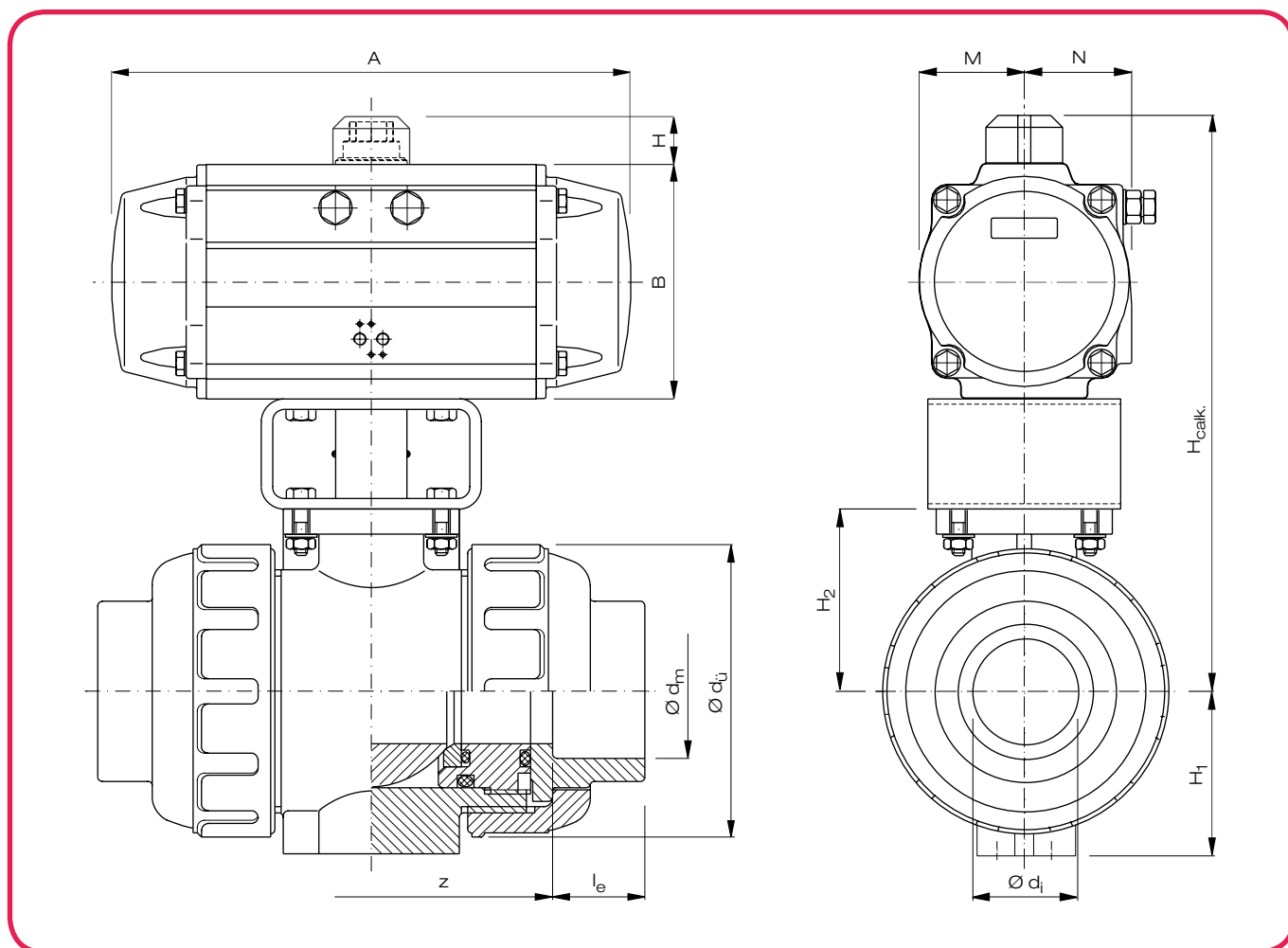

Wymiary w mm										Napęd			Masa w kg / szt.										
DN	d _i	d _ü	Mufa klejona			Mufa zgrzewana			H ₂	H ₁	B	H	H _{calc.}	A	M	N	Typ	LV ^{*)} [l/skok] [sec]	t _s	Mufa klejona		Mufa zgrzewana	
			d _m	z	l _e	d _m	z	l _e												PVC-U	PVC-C	PP	PVDF
15	16	48	20	70	16	19,50	70	14,5	30	29	69	20	169	136	29	43	SC/SO15/4	0,45	0,3	1,82	1,82	1,77	1,87
20	20	60	25	82	19	24,50	82	16	36,5	35	69	20	175	136	29	43	SC/SO15/4	0,45	0,3	1,92	1,97	1,82	1,97
25	25	70	32	87	22	31,50	87	18,1	43,5	39	69	20	182	136	29	43	SC/SO15/4	0,45	0,3	2,07	2,07	1,92	2,12
32	31	82	40	98	26	39,45	98	20,5	52,5	47	85	20	208	154	36	49	SC/SO30/4	0,80	0,35	3,04	3,09	2,79	3,19
40	40	100	50	101	31	49,45	101	23,5	61	55	102	20	243	204	43	51	SC/SO60/4	1,55	0,5	4,74	4,79	4,39	4,94
50	51	126	63	121	38	62,50	121	27,4	72,5	66	102	20	255	204	43	51	SC/SO60/4	1,55	0,5	5,43	5,54	4,83	5,79
65	68	133	75	145	44	74,30	145	31	85	72	115	20	280	241	50	57	SC/SO100/4	2,55	0,6	7,81	7,98	6,99	8,21
80	68,5	152	90	180	51	89,20	180	35,5	94	85	127	20	301	259	56	63	SC/SO150/4	3,55	0,9	9,92	10,52	8,90	10,82
100	90	210	110	227	61	109,10	227	41,5	126	110	157	30	393	333	70	77	SC/SO300/4	7,70	1,4	22,52	22,32	18,22	24,82

dalsze rodzaje przyłączy str. L4-19
parametry napędów str. L11-1, 2

*) Zużycie powietrza przy zakresie obrotu 90° w litrach / obrót wału przy ciśnieniu sterującym 4 bar

Zawór kulowy typ 21 z napędem pneumatycznym, podwójnego działania, ciśnienie sterujące 4 - 5 bar

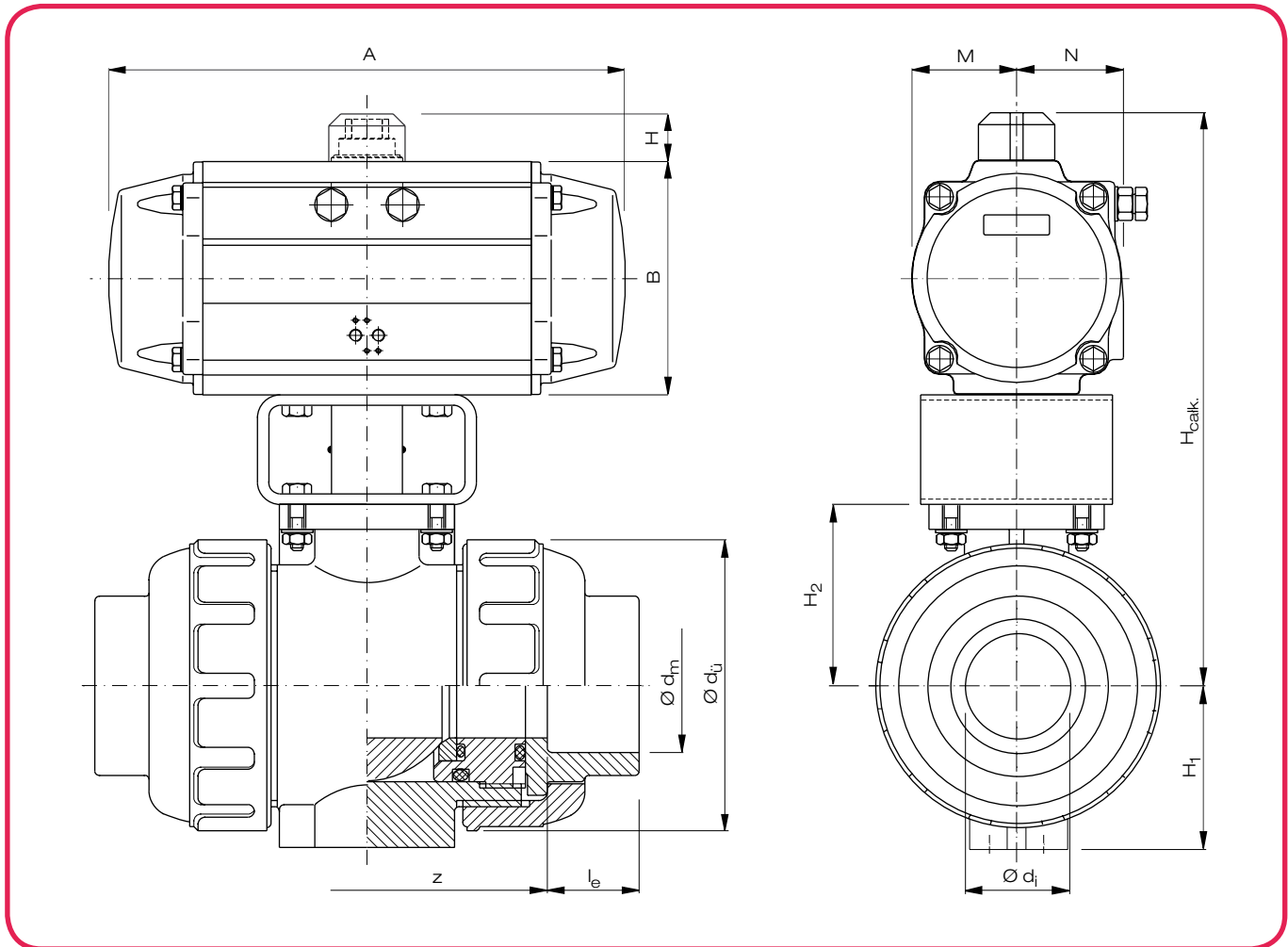

Wymiary w mm										Napęd			Masa w kg / szt.										
DN	d _i	d _U	Mufa klejona			Mufa zgrzewana			H ₂	H ₁	B	H	H _{calc.}	A	M	N	Typ	LV ^{*)} [l/skok]	t _s [sec]	Mufa klejona		Mufa zgrzewana	
			d _m	z	l _e	d _m	z	l _e												PVC-U	PVC-C	PP	PVDF
15	16	48	20	70	16	19,50	70	14,5	30	29	69	20	169	136	29	43	DR15	1,20	0,25	1,75	1,76	1,68	1,79
20	20	60	25	82	19	24,50	82	16	36,5	35	69	20	176	136	29	43	DR15	1,20	0,25	1,85	1,88	1,75	1,90
25	25	70	32	87	22	31,50	87	18,1	43,5	39	69	20	183	136	29	43	DR15	1,20	0,25	1,98	2,01	1,83	2,07
32	31	82	40	98	26	39,45	98	20,5	52,5	47	69	20	192	136	29	43	DR15	1,20	0,25	2,41	2,46	2,16	2,56
40	40	100	50	101	31	49,45	101	23,5	61	55	69	20	200	136	29	43	DR15	1,20	0,25	2,81	2,86	2,41	3,01
50	51	126	63	121	38	62,50	121	27,4	72,5	66	69	20	212	136	29	43	DR15	1,20	0,25	3,46	3,61	2,86	3,86
65	68	133	75	145	44	74,30	145	31	85	72	85	20	251	154	36	49	DR30	2,10	0,3	7,04	7,21	6,22	7,44
80	68,5	152	90	180	51	89,20	180	35,5	94	85	102	20	276	204	43	51	DR60	4,00	0,35	9,90	10,50	8,88	10,80
100	90	210	110	227	61	109,10	227	41,5	126	110	127	20	353	259	56	63	DR150	9,10	0,6	19,08	19,88	14,78	21,38

dalsze rodzaje przyłączy str. L4-19
 parametry napędów str. L11-1, 2

*) Zużycie powietrza przy zakresie obrotu 90° w litrach / obrót wału przy ciśnieniu sterującym 4 bar